

## ZHI612G Afzuigkap

### Voor snelle, eenvoudige bediening met de vingers

Schuif gewoon met uw vingertoppen over de bedieningstoets tot u het ideale snelheidsniveau en zuigvermogen bereikt hebt!



#### Kenmerken :

- Geïntegreerde afzuigkap , breedte 60 cm
- Schuifregelaar, standen: 3
- Aantal motoren: 1
- Afzuigkracht (hoog/laag): 245 / 150 m<sup>3</sup>/h
- Geluidsniveau (max./min.): 64 / 53 dB(A)
- Energie-efficiëntieklasse: D
- Vetfilter: 1 stuks - synthetisch niet wasbaar
- Verlichting: 2 led verlichting
- Geschikt voor recirculatie
- Aansluiting luchtafvoer 100 mm

#### Technische gegevens :

- Buitenmaten hxbxd (mm) : 350x598x270
- Afvoerdiameter (in mm) : 100
- Energie-efficiëntieklasse : D
- Hydrodynamische-efficiëntieklasse : F
- Vetfilteringsefficiëntieklasse : D
- Verlichtingsefficiëntieklasse : F
- LED Kelvinwaarde (K) : 3000
- Afzuigkracht, max. (m<sup>3</sup>/u) : 245
- Afzuigkracht, min. (m<sup>3</sup>/u) : 150
- Geluidsniveau, max. (dB) : 64
- Geluidsniveau, min. (dB) : 53
- Type filter : synthetisch niet wasbaar
- Koolstoffilter : 1, optioneel accessoire
- Type Koolstoffilter : MCEF03
- PNC koolstoffilter : 902 980 047
- Netspanning (V) : 230
- Aansluitwaarde motor verlichting (W) : 115+8
- Kleur : grijs
- Productnummer : 942 490 610

#### Productbeschrijving :

60 cm, LED, grijs

**ZHI612G Afzuigkap**

PSGBCH090D000006

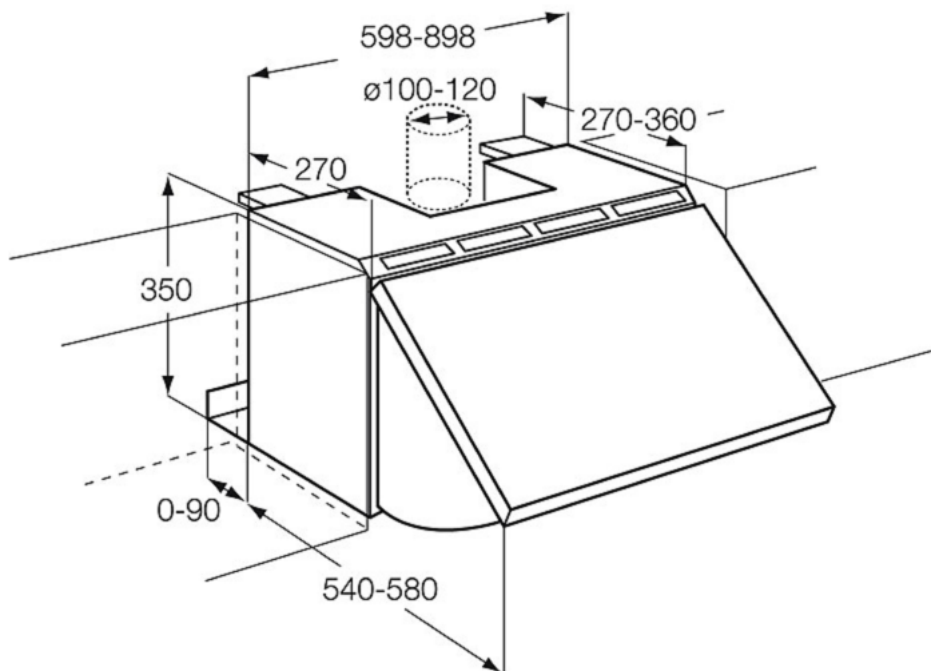

Safety Distance:  
650mm Electro  
650mm Gas